

# HYBRID 128 Plus HYBRID 128

- PL** Centrala systemu BE WAVE Hybrid
- EN** BE WAVE Hybrid system control panel
- DE** Zentrale des BE WAVE Hybrid Systems
- RU** Приемно-контрольный прибор BE WAVE Hybrid
- FR** Centrale du système BE WAVE Hybrid
- NL** BE WAVE Hybrid Alarmsysteem
- IT** Centrale del sistema BE WAVE
- ES** Central del sistema BE WAVE Hybrid
- HU** BE WAVE Hybrid rendszerközpont
- CZ** Ústředna systému BE WAVE Hybrid
- SK** Ústredňa systému BE WAVE Hybrid

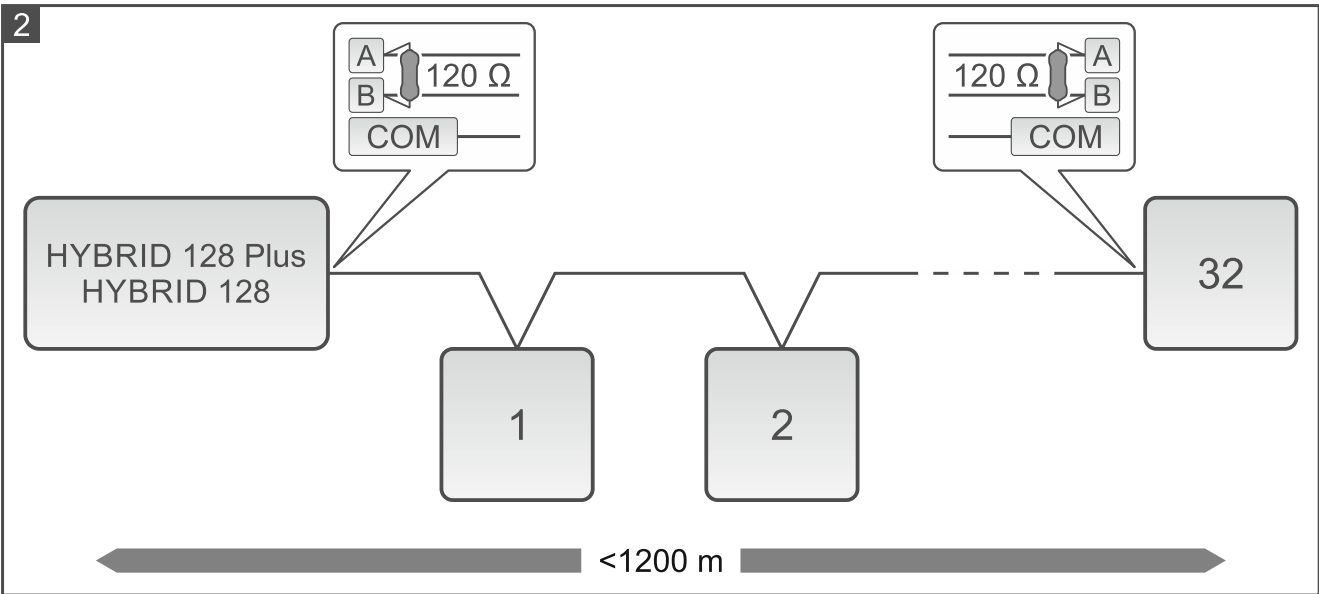

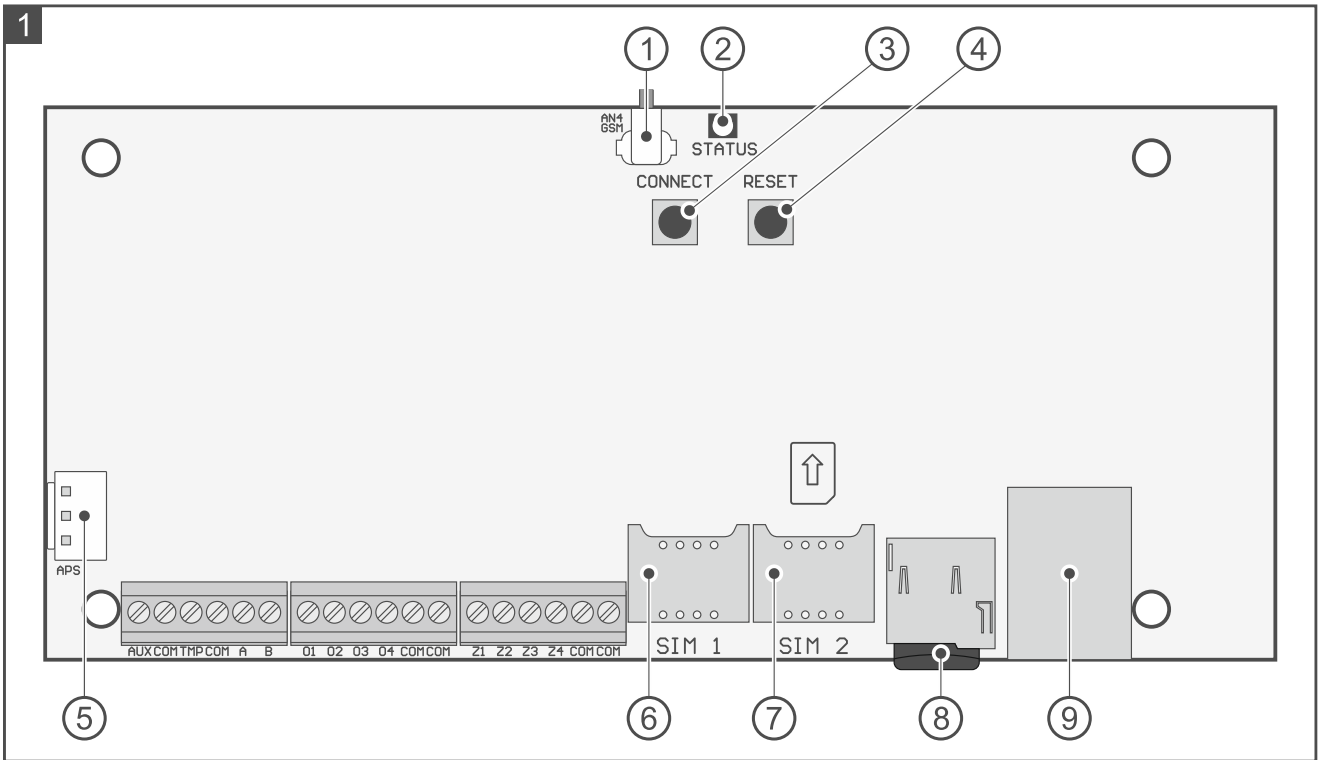

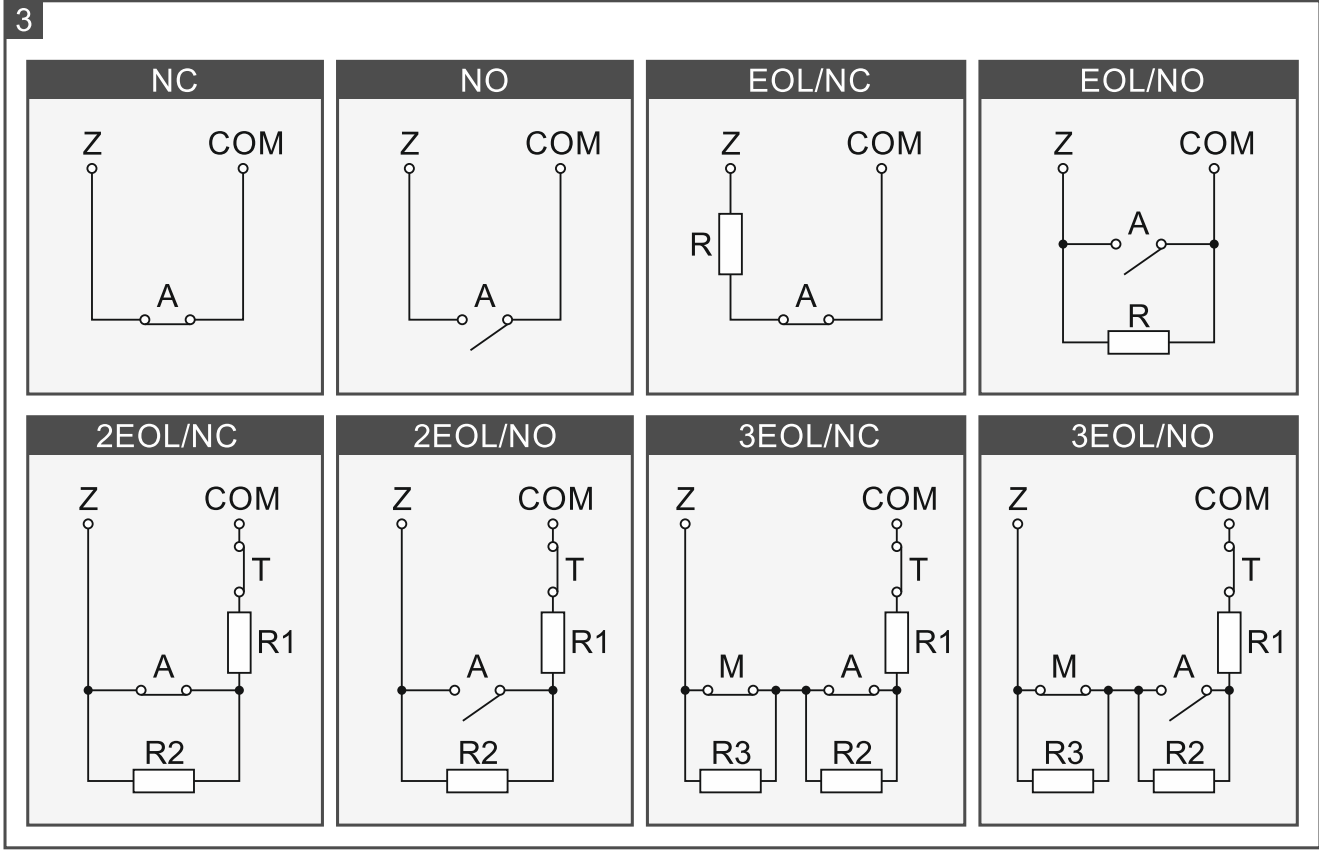

PL

## Skrócona instrukcja instalacji

Pełna instrukcja dostępna jest na stronie [www.satel.pl](http://www.satel.pl).  
Zeskanuj kod QR, aby przejść na naszą stronę internetową i pobrać instrukcję.

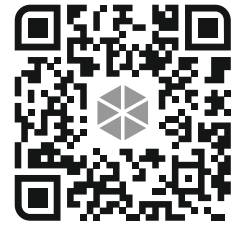

Wszystkie połączenia elektryczne należy wykonywać przy wyłączonym zasilaniu.

### Wskazówki instalacyjne

- Centrala powinna być instalowana w pomieszczeniach zamkniętych o normalnej wilgotności powietrza.
- Nie instaluj centrali na zewnątrz.
- Wybierając miejsce instalacji, weź pod uwagę zasięg komunikacji radiowej.
- Grube mury, metalowe ścianki itp. zmniejszają zasięg sygnału radiowego.
- Należy zapewnić centrali ochronę przed dostępem osób niepowołanych.
- Zaleca się montaż centrali w obudowie plastikowej.
- Nie instaluj centrali w obudowie metalowej.
- Centrala wymaga zasilania 12 V DC. Podłącz zasilacz do złącza APS (zasilacz firmy SATEL np. APS-412).

### Opis płyty głównej

Rysunek 1 pokazuje płytę główną centrali.

- ① kabel anteny.
- ② wskaźnik LED STATUS.
- ③ przycisk CONNECT – naciśnij i przytrzymaj przez 5 sekund, aby włączyć / wyłączyć tryb punktu dostępowego Wi-Fi.
- ④ przycisk RESET – naciśnij i przytrzymaj przez 5 sekund, aby przywrócić ustawienia fabryczne.
- ⑤ złącze APS do podłączenia zasilacza firmy SATEL (np. APS-412).
- ⑥ gniazdo SIM1 do zamontowania pierwszej karty SIM [HYBRID 128 Plus].
- ⑦ gniazdo SIM2 do zamontowania drugiej karty SIM [HYBRID 128 Plus].
- ⑧ karta pamięci SD (montowana fabrycznie).
- ⑨ gniazdo do podłączenia kabla sieci LAN.

### Opis zacisków

**AUX** - wyjście zasilania +12V DC.

**COM** - masa.

**A, B** - magistrala komunikacyjna RS.

**TMP** - wejście sabotażowe (NC). Jeżeli do wejścia nie ma być podłączony styk sabotażowy obudowy, połącz zacisk TMP z zaciskiem COM.

**O1...O4**- wyjścia programowalne wysokoprądowe (+12 V DC).

**Z1...Z4** - wejścia programowalne.

## Instalacja w skrócie

1. Przed rozpoczęciem instalacji przygotuj plan obiektu i umieść na nim wszystkie urządzenia, które mają wchodzić w skład systemu.
2. Do miejsca montażu centrali doprowadź kable do podłączenia urządzeń przewodowych. Do podłączenia urządzeń do zacisków śrubowych użyj przewodów giętkich o przekroju 0,5-0,75 mm<sup>2</sup>. W przypadku magistrali komunikacyjnej RS użyj kabla UTP (skrętka nieekranowana).
3. Zamontuj centralę w obudowie. Wprowadź kable do wnętrza obudowy i przymocuj obudowę centrali do ściany za pomocą kołków i wkrętów.
4. Podłącz urządzenia magistralowe do magistrali RS (rys. 2). Długość magistrali nie powinna przekroczyć 1200 metrów. Na początku i końcu magistrali umieść rezystory 120 Ω ± 20 %. Zaciski COM wszystkich urządzeń podłączonych do magistrali połącz dodatkowym przewodem.
5. Podłącz urządzenia do wejść centrali. Rysunek 3 pokazuje sposoby podłączania czujek.
6. Jeżeli centrala ma być podłączona do sieci przewodowej LAN, podłącz kabel do gniazda LAN. Użyj kabla zgodnego ze standardem 100Base-TX z wtykiem RJ-45 (identycznego jak przy podłączaniu do sieci komputera).



**Centrala może pracować tylko w lokalnych sieciach komputerowych (LAN). Nie może być podłączana bezpośrednio do publicznej sieci komputerowej (MAN, WAN). Połączenie z siecią publiczną należy realizować za pośrednictwem routera lub modemu xDSL.**

7. Włóż kartę mini SIM do gniazda oznaczonego SIM1 [HYBRID 128 Plus].
8. Jeżeli chcesz używać dwóch kart SIM, włóż drugą kartę mini SIM do gniazda oznaczonego SIM2 [HYBRID 128 Plus].
9. Podłącz zasilacz do złącza APS.



**Do zasilania centrali użyj zasilacza 12 V DC firmy SATEL (np. zasilacza APS-412).**

10. Włącz zasilacz (włącz zasilanie w obwodzie 230 V AC, do którego podłączony jest zasilacz). Centrala uruchomi się (wskaźnik LED STATUS zacznie migać).
11. Użyj aplikacji mobilnej Be Wave lub programu BE WAVE Soft, aby skonfigurować system.
12. Podłącz urządzenia do wyjść centrali.
13. Dodaj urządzenia bezprzewodowe do systemu (użyj aplikacji Be Wave / programu BE WAVE Soft).
14. Przetestuj system, aby upewnić się, że wszystkie urządzenia i funkcje działają poprawnie.

**SATEL sp. z o.o. niniejszym oświadcza, że typ urządzenia radiowego HYBRID 128 Plus / HYBRID 128 jest zgodny z dyrektywą 2014/53/UE. Pełny tekst deklaracji zgodności UE jest dostępny pod następującym adresem internetowym: [www.satel.pl/ce](http://www.satel.pl/ce)**

EN

## Quick installation guide

Full manual is available on [www.satel.pl](http://www.satel.pl). Scan the QR code to go to our website and download the manual.



**Disconnect power before making any electrical connections.**

### Tips for installation

---

- The control panel should be installed indoors, in spaces with normal air humidity.
- Do not install the control panel outdoors.
- When selecting a place of installation, consider the radio communication range.
- Thick walls, metal partitions, etc. reduce the range of the radio signal.
- The control panel must be protected against unauthorized access.
- It is recommended to install the control panel in a plastic enclosure.
- Do not install the control panel in a metal enclosure.
- The control panel requires 12 VDC power. Connect the power supply to the APS connector (e.g. the APS-412 power supply by SATEL).

### Description of the mainboard

---

Figure 1 shows the mainboard of the control panel.

- ① antenna cable.
- ② LED STATUS indicator.
- ③ CONNECT button – press and hold for 5 seconds to enable / disable the Wi-Fi access point mode.
- ④ RESET button – press and hold for 5 seconds to restore factory settings.
- ⑤ APS connector to connect a SATEL power supply (e.g. APS-412).
- ⑥ SIM1 slot for installing the first SIM card [HYBRID 128 Plus].
- ⑦ SIM2 slot for installing a second SIM card [HYBRID 128 Plus].
- ⑧ SD memory card (factory-installed).
- ⑨ LAN cable port.

### Description of terminals

**AUX** - +12 VDC power output.

**COM** - common ground.

**A, B** - RS communication bus.

**TMP** - tamper input (NC). If the enclosure tamper switch is not to be connected to the input, connect the TMP terminal to the COM terminal.

**O1...O4**- programmable high-current outputs (+12 VDC).

**Z1...Z4** - programmable zones.

## Installation in short

1. Before you start the installation, draw up a plan of the premises and mark on it all the devices that are to be included in the system.
2. Prepare the cables for connecting hardwired devices and run them to the place of control panel installation. To connect devices to screw terminals, use flexible wires with a cross-section of 0.5-0.75 mm<sup>2</sup>. For the RS communication bus, use a UTP cable (unshielded twisted pair).
3. Install the control panel in the enclosure. Run the cables inside the control panel enclosure and secure the enclosure to the wall with screws and wall plugs (anchors).
4. Connect the bus devices to the RS bus (Fig. 2). The length of the bus must not exceed 1200 meters. Place 120 Ω ± 20% resistors at both ends of the bus. Connect the COM terminals of all devices on the bus with an additional wire.
5. Connect devices to the control panel zones. Figure 3 shows how to connect detectors.
6. If the control panel is to be connected to the wired LAN network, connect the cable to the LAN port. Use a cable compliant with the 100Base-TX standard with the RJ-45 plug (the same as for connecting the computer to the network).



**The control panel can only operate in the local area networks (LAN). It must not be connected directly to the public computer network (MAN, WAN). To establish connection with a public network, use a router or xDSL modem.**

7. Insert a mini SIM card into the SIM1 slot [HYBRID 128 Plus].
8. If you want to use two SIM cards, insert the second mini SIM card into the SIM2 slot [HYBRID 128 Plus].
9. Connect the power supply to the APS connector.



**To power the control panel, use a 12 VDC power supply by SATEL (e.g. the APS-412 power supply).**

10. Power on the power supply (turn on 230 V AC power in the circuit to which the power supply is connected). The control panel will start up (the LED STATUS indicator will start flashing).
11. Use the Be Wave mobile app or the BE WAVE Soft program to configure the system.
12. Connect devices to the control panel outputs.
13. Add wireless devices to the system (use the Be Wave app / BE WAVE Soft program).
14. Test the system to make sure that all devices and functions operate correctly.

**Hereby, SATEL sp. z o.o. declares that the radio equipment type HYBRID 128 Plus / HYBRID 128 is in compliance with Directive 2014/53/EU. The full text of the EU declaration of conformity is available at the following internet address:  
[www.satel.pl/ce](http://www.satel.pl/ce)**

DE

## Kurze Installationsanleitung

Vollständige Installationsanleitung ist unter [www.satel.pl](http://www.satel.pl) zu finden. Scannen Sie den QR-Code, um auf unsere Website zu gelangen und die Anleitung herunterzuladen.



Alle elektrischen Anschlüsse sind bei abgeschalteter Stromversorgung auszuführen.

### Hinweise zur Installation

---

- Die Zentrale sollte in geschlossenen Räumen mit normaler Luftfeuchtigkeit installiert werden.
- Installieren Sie die Zentrale nicht im Außenbereich.
- Bei der Wahl des Installationsortes berücksichtigen Sie die Funkreichweite.
- Dicke Mauern, Metallwände usw. verringern die Reichweite des Funksignals.
- Die Zentrale muss vor dem Zugriff Unbefugter geschützt werden.
- Es wird empfohlen, die Zentrale in einem Kunststoffgehäuse zu montieren.
- Installieren Sie die Zentrale nicht in einem Metallgehäuse.
- Die Zentrale benötigt eine 12 V DC Stromversorgung. Schließen Sie das Netzteil an die APS-Schnittstelle an (Netzteil von SATEL z. B. APS-412).

### Beschreibung der Hauptplatine

---

Abbildung 1 zeigt die Hauptplatine der Zentrale.

- ① Kabel der Antenne.
- ② STATUS LED-Anzeige.
- ③ Taste CONNECT – drücken und halten Sie 5 Sekunden lang, um den Wi-Fi Access-Point-Modus ein- / auszuschalten.
- ④ Taste RESET – drücken und halten Sie 5 Sekunden lang, um die Werkseinstellungen wiederherzustellen.
- ⑤ APS-Schnittstelle zum Anschluss eines SATEL-Netzteils (z. B. APS-412).
- ⑥ Steckplatz SIM1 zur Montage der ersten SIM-Karte [HYBRID 128 Plus].
- ⑦ Steckplatz SIM2 zur Montage der zweiten SIM-Karte [HYBRID 128 Plus].
- ⑧ SD-Speicherkarte (werkseitig montiert).
- ⑨ Buchse zum Anschluss des LAN-Netzwerkkabels.

### Beschreibung der Klemmen

**AUX** - Stromversorgungsausgang +12V DC.

**COM** - Masse.

**A, B** - RS-Datenbus.

**TMP** - Sabotage-Eingang (NC). Wenn an den Eingang kein Sabotagekontakt des Gehäuses angeschlossen werden soll, verbinden Sie die Klemme TMP mit der Klemme COM.

**O1...O4**- programmierbare Lastausgänge (+12 V DC).

**Z1...Z4**- programmierbare Meldelinien.

## Installation im Überblick

1. Bereiten Sie vor Beginn der Installation einen Objektplan vor und platzieren Sie darauf alle Geräte, die zum System gehören sollen.
2. Zum Montageort der Zentrale führen Sie die Kabel zum Anschluss der verdrahteten Geräte. Zum Anschluss der Geräte an die Schraubklemmen verwenden Sie flexible Leitungen mit dem Querschnitt 0,5-0,75 mm<sup>2</sup>. Im Falle des RS-Datenbusses verwenden Sie ein UTP-Kabel (ungeschirmtes verdrilltes Kabel).
3. Montieren Sie die Zentrale im Gehäuse. Führen Sie die Kabel in das Gehäuse ein und befestigen Sie das Gehäuse der Zentrale mit Dübeln und Schrauben an der Wand.
4. Schließen Sie die Busgeräte an den RS-Bus an (Abb. 2). Die Buslänge sollte 1200 Meter nicht überschreiten. Installieren Sie an beiden Enden des Busses die  $120 \Omega \pm 20 \%$  Widerstände. Die Klemmen COM von allen an den Bus angeschlossenen Geräten verbinden Sie mit einer zusätzlichen Leitung.
5. Schließen Sie die Geräte an die Meldelinien der Zentrale an. Abbildung 3 zeigt die Möglichkeiten zum Anschluss der Melder.
6. Wenn die Zentrale an ein kabelgebundenes LAN-Netzwerk angeschlossen werden soll, schließen Sie das Kabel an die LAN-Buchse an. Verwenden Sie ein dem Standard 100Base-TX entsprechendes Kabel mit RJ45-Stecker (identisch wie beim Anschluss an das Computernetzwerk).



**Die Zentrale kann nur in lokalen Computernetzwerken (LAN) betrieben werden. Sie darf nicht direkt an die nicht-lokalen Rechnernetze (MAN, WAN) angeschlossen werden. Die Verbindung mit einem nicht-lokalen Netz führen Sie über einen Router oder das Modem xDSL durch.**

7. Legen Sie die Mini-SIM-Karte in den als SIM1 markierten Steckplatz ein [HYBRID 128 Plus].
8. Wenn Sie zwei SIM-Karten verwenden wollen, legen Sie die zweite Mini-SIM-Karte in den mit SIM2 markierten Steckplatz ein [HYBRID 128 Plus].
9. Schließen Sie das Netzteil an die APS-Schnittstelle an.



**Zur Stromversorgung der Zentrale verwenden Sie ein 12 V DC Netzteil von SATEL (z. B. Netzteil APS-412).**

10. Schalten Sie das Netzteil ein (schalten Sie die Stromversorgung im 230 V AC Kreis ein, an den das Netzteil angeschlossen ist). Die Zentrale wird in Betrieb genommen (die STATUS LED-Anzeige beginnt zu blinken).
11. Verwenden Sie die mobile Be Wave App oder das Programm BE WAVE Soft, um das System zu konfigurieren.
12. Schließen Sie die Geräte an die Ausgänge der Zentrale an.
13. Fügen Sie die Funkgeräte dem System hinzu (verwenden Sie die Be Wave App / das Programm BE WAVE Soft).
14. Testen Sie das System, um sicherzustellen, dass alle Geräte und Funktionen korrekt funktionieren.

**Hiermit erklärt SATEL sp. z o.o., dass der Funkanlagentyp HYBRID 128 Plus / HYBRID 128 der Richtlinie 2014/53/EU entspricht. Der vollständige Text der EU-Konformitätserklärung ist unter der folgenden Internetadresse verfügbar: [www.satel.pl/ce](http://www.satel.pl/ce)**

RU

## Краткое руководство по установке

Полная версия руководства находится на сайте [www.satel.pl](http://www.satel.pl). Отсканируйте QR-код, чтобы перейти на наш сайт и скачать руководство.



Все электросоединения должны производиться только при отключенном электропитании.

### Указания по установке

- Приемно-контрольный прибор должен устанавливаться в закрытых помещениях с нормальной влажностью воздуха.
- Не устанавливайте ПКП вне помещений.
- Выбирая место установки, учитывайте дальность радиосвязи.
- Толстые стены, металлические перегородки и т. п. уменьшают дальность радиосвязи.
- Следует защищать ПКП от доступа неуполномоченных лиц.
- Рекомендуется устанавливать ПКП в пластиковый корпус.
- Не устанавливайте ПКП в металлический корпус.
- ПКП необходимо питание 12 В DC. Подключите блок питания к разъему APS (блок питания от SATEL, например, APS-412).

### Описание главной платы

На рисунке 1 представлена главная плата ПКП.

- ① кабель антенны.
- ② индикатор LED STATUS.
- ③ кнопка CONNECT – нажмите и удерживайте 5 секунд, чтобы включить/выключить режим точки доступа Wi-Fi.
- ④ кнопка RESET – нажмите и удерживайте 5 секунд, чтобы сбросить настройки до заводских.
- ⑤ разъем APS для подключения блока питания от SATEL (например, APS-412).
- ⑥ слот SIM1 для установки первой SIM-карты [HYBRID 128 Plus].
- ⑦ слот SIM2 для установки второй SIM-карты [HYBRID 128 Plus].
- ⑧ карта памяти SD (установлена по умолчанию).
- ⑨ разъем для подключения кабеля сети LAN.

### Описание клемм

**AUX** - выход питания +12V DC.

**COM** - масса.

**A, B** - шина связи RS.

**TMP** - тамперный вход (NC). Если к входу не должен подключаться тамперный контакт корпуса, подключите клемму TMP к клемме COM.

**O1...O4**- программируемые силовые выходы (+12 V DC).

**Z1...Z4** - программируемые зоны.

### **Установка: сокращенно**

1. Перед началом установки создайте план объекта и разместите на нем все устройства, которые должны войти в состав системы.
2. К месту установки ПКП подведите кабели для подключения проводных устройств. Для подключения устройств к винтовым клеммам используйте гибкие провода сечением 0,5–0,75 мм<sup>2</sup>. Для шины связи RS используйте кабель UTP (неэкранированная витая пара).
3. Установите ПКП в корпус. Введите кабели внутрь корпуса и закрепите корпус ПКП на стене с помощью распорных дюбелей и шурупов.
4. Подключите шинные устройства к шине RS (рис. 2). Длина шины не должна превышать 1200 метров. В начале и в конце шины установите резисторы 120 Ом ± 20 %. Клеммы COM всех устройств, подключенных к шине, соедините дополнительным проводом.
5. Подключите устройства к входам ПКП. На рисунке 3 представлены способы подключения извещателей.
6. Если ПКП должен быть подключен к проводной сети LAN, подключите кабель к разъему LAN. Используйте кабель стандарта 100Base-TX с разъемом RJ-45 (такой же, как для подключения к компьютерной сети).



**ПКП предназначен для работы исключительно в локальных компьютерных сетях (LAN). Он не может подключаться непосредственно к внешней компьютерной сети (MAN, WAN). Соединение с внешней сетью следует осуществлять через роутер или модем xDSL.**

7. Вставьте карту mini SIM в слот, обозначенный SIM1 [HYBRID 128 Plus].
8. Если вы хотите использовать две SIM-карты, вставьте вторую карту mini SIM в слот, обозначенный SIM2 [HYBRID 128 Plus].
9. Подключите блок питания к разъему APS.



**Для осуществления питания ПКП используйте источник питания 12 В DC от SATEL (например, блок питания APS-412).**

10. Включите блок питания (включите питание в цепи 230 В AC, к которой подключен блок питания). ПКП запустится (индикатор LED STATUS начнет мигать).
11. Используйте мобильное приложение Be Wave или программу BE WAVE Soft, чтобы настроить систему.
12. Подключите устройства к выходам ПКП.
13. Добавьте беспроводные устройства в систему (используйте приложение Be Wave / программу BE WAVE Soft).
14. Протестируйте систему, чтобы убедиться, что все устройства и функции работают корректно.

**Настоящим компания SATEL sp. z o.o. заявляет, что тип радиоустройства HYBRID 128 Plus / HYBRID 128 соответствует Директиве Совета Европы 2014/53/EU. Полный текст декларации о соответствии ЕС находится на сайте: [www.satel.pl/ce](http://www.satel.pl/ce)**

FR

## Notice abrégée d'installation

La notice complète est disponible sur [www.satel.pl](http://www.satel.pl). Scannez le code QR pour accéder à notre site et télécharger le document.



**Avant d'effectuer tous raccordements électriques, mettez le système hors tension.**

### Conseils d'installation

- La centrale doit être installée à l'intérieur, dans des locaux où l'humidité de l'air est normale.
- N'installez pas la centrale à l'extérieur.
- Lors du choix du lieu d'installation, tenez compte de la portée de la communication radio.
- Les murs épais, les cloisons métalliques, etc., réduisent la portée du signal radio.
- La centrale doit être protégée contre tout accès non autorisé.
- Il est recommandé d'installer la centrale dans un boîtier en plastique.
- N'installez pas la centrale dans un boîtier métallique.
- La centrale nécessite une alimentation en 12 V DC. Raccordez le bloc d'alimentation au connecteur APS (p. ex. le bloc d'alimentation APS-412 de SATEL).

### Description de la carte principale

La figure 1 présente la carte principale de la centrale.

- ① câble d'antenne.
- ② indicateur LED STATUS.
- ③ bouton CONNECT – appuyez sur le bouton et maintenez-le enfoncé pendant 5 secondes pour activer / désactiver le mode point d'accès Wi-Fi.
- ④ bouton RESET – appuyez sur le bouton et maintenez-le enfoncé pendant 5 secondes pour rétablir les paramètres d'usine.
- ⑤ connecteur APS pour raccorder un bloc d'alimentation SATEL (p. ex. APS-412).
- ⑥ logement SIM1 pour insérer la première carte SIM [HYBRID 128 Plus].
- ⑦ logement SIM2 pour insérer la deuxième carte SIM [HYBRID 128 Plus].
- ⑧ carte mémoire SD (installée en usine).
- ⑨ Port pour câble LAN.

### Description des bornes

**AUX** - sortie d'alimentation +12 V DC.

**COM** - masse.

**A, B** - bus de communication RS.

**TMP** - entrée d'autoprotection (NC). Si le contact d'autoprotection du boîtier n'est pas raccordé à l'entrée, reliez la borne TMP à la borne COM.

**O1...O4** - sorties haut courant programmables (+12 V DC).

**Z1...Z4** - zones programmables.

## Installation en bref

1. Avant de commencer l'installation, établissez un plan des locaux et indiquez-y tous les dispositifs devant être intégrés au système.
2. Préparez les câbles destinés au raccordement des dispositifs filaires et faites-les passer jusqu'à l'emplacement de la centrale. Pour les bornes à vis, utilisez des fils souples d'une section comprise entre 0,5 et 0,75 mm<sup>2</sup>. Pour le bus de communication RS, optez pour un câble UTP (paire torsadée non blindée).
3. Installez la centrale dans le boîtier. Faites passer les câbles à l'intérieur du boîtier et fixez-le au mur à l'aide de vis et de chevilles.
4. Raccordez les appareils du bus au bus RS (fig. 2). La longueur du bus ne doit pas dépasser 1 200 mètres. Placez des résistances de 120 Ω ± 20 % aux deux extrémités du bus. Reliez les bornes COM de tous les dispositifs du bus avec un fil supplémentaire.
5. Raccordez les appareils aux zones de la centrale. La figure 3 montre comment connecter les détecteurs.
6. Lorsque la centrale sera connectée à un réseau LAN filaire, branchez le câble sur le port LAN. Utilisez un câble conforme à la norme 100Base-TX avec une prise RJ-45 (identique à celle utilisée pour connecter un ordinateur au réseau).



**La centrale ne peut fonctionner que dans les réseaux locaux (LAN). Elle ne doit pas être connectée directement à un réseau informatique public (MAN, WAN). Pour établir une connexion avec un réseau public, utilisez un routeur ou un modem xDSL.**

7. Insérez une carte mini SIM dans le logement SIM1 [HYBRID 128 Plus].
8. Si vous souhaitez utiliser deux cartes SIM, insérez la deuxième carte mini SIM dans le logement SIM2 [HYBRID 128 Plus].
9. Raccordez le bloc d'alimentation au connecteur APS.



**Pour alimenter la centrale, utilisez une alimentation 12 V DC de SATEL (p. ex. le bloc d'alimentation APS 412).**

10. Mettez sous tension le bloc d'alimentation (mettez sous tension le circuit 230 V AC auquel le bloc d'alimentation est raccordé). La centrale démarrera (le voyant STATUS commencera à clignoter).
11. Utilisez l'application mobile Be Wave ou le logiciel BE WAVE Soft pour configurer le système.
12. Raccordez les dispositifs aux sorties de la centrale.
13. Ajoutez les dispositifs sans fil au système (à l'aide de l'application Be Wave ou du logiciel BE WAVE Soft).
14. Testez le système pour vérifier que tous les dispositifs et fonctions fonctionnent correctement.

**La société SATEL sp. z o.o. déclare que le type d'équipement radioélectrique HYBRID 128 Plus / HYBRID 128 est conforme à la directive 2014/53/UE. Le texte complet de la déclaration UE de conformité est disponible à l'adresse internet suivante : [www.satel.pl/ce](http://www.satel.pl/ce)**

NL

## Quick start Installatiehandleiding

Volledige handleiding is beschikbaar op [www.satel.pl](http://www.satel.pl). Scan de QR-code om naar onze website te gaan en download de handleidingen.



**Koppel altijd de voeding los voordat er enige elektrische aansluitingen worden gemaakt.**

### Tips voor installatie

- Het alarmsysteem dient binnen geïnstalleerd te worden, in ruimtes met een normale luchtvochtigheid.
- Installeer het alarmsysteem niet buiten.
- Houd bij het kiezen van een installatieplaats rekening met het bereik van de radiocommunicatie.
- Onthoud dat dikke muren, metalen scheidingswanden, etc. het draadloze signaal zullen reduceren.
- Het alarmsysteem dient te worden beveiligd tegen ongeautoriseerde toegang.
- Het wordt aanbevolen het alarmsysteem in een plastic behuizing te installeren.
- Installeer het alarmsysteem niet in een metalen behuizing.
- Het alarmsysteem vereist een voeding van 12 VDC. Sluit de voeding aan op de APS-connector (bijv. de APS-412 voeding van SATEL).

### Beschrijving van de hoofdprint

Afb 1 toont het moederbord van het alarmsysteem.

- ① antenne kabel.
- ② led status indicatie.
- ③ Knop CONNECT - 5 seconden ingedrukt houden om de modus Wi-Fi accespoint in/uit te schakelen.
- ④ RESET knop - 5 seconden ingedrukt houden om de fabrieksinstellingen te herstellen.
- ⑤ APS-connector om een SATEL-voeding (bv. APS-412) aan te sluiten.
- ⑥ SIM1 slot voor het installeren van de eerste Simkaart [HYBRID 128 Plus].
- ⑦ SIM2 slot voor het plaatsen van een tweede Simkaart [HYBRID 128 Plus].
- ⑧ SD-geheugenkaart (standaard al geïnstalleerd).
- ⑨ LAN-kabelpoort.

### Beschrijving van de aansluitingen

**AUX** - +12 VDC voeding uitgang.

**COM** - common ground.

**A, B** - RS communicatie bus.

**TMP** - sabotage ingang (NC). Als de sabotageschakelaar van de behuizing niet op de ingang moet worden aangesloten, sluit de TMP-aansluiting dan aan op de COM-aansluiting.

**O1...O4**- programmeerbare hoog vermogen uitgangen (+12 VDC).

**Z1...Z4** - programmeerbare zones.

## Installatie in het kort

1. Voordat u met de installatie begint, moet u een plattegrond van het gebouw maken en daarop alle apparaten markeren die in het systeem moeten worden opgenomen.
2. Bereid de kabels voor het aansluiten van bedrade apparaten voor en voer ze door naar de print van het alarmsysteem. Gebruik flexibele draden met een doorsnede van 0,5-0,75 mm<sup>2</sup> om apparaten aan te sluiten. Gebruik voor de RS communicatiebus een UTP-kabel (unshielded twisted pair).
3. Installeer het alarmsysteem in de behuizing. Voer de kabels in de behuizing van het alarmsysteem en bevestig de behuizing aan de muur met schroeven en muurpluggen (ankers).
4. Sluit de bus apparaten aan op de RS-bus (Afb. 2). De bus mag niet langer zijn dan 1200 meter. Plaats 120 Ω weerstanden aan beide uiteinden van de bus. Verbind de COM-aansluitingen van alle apparaten op de bus met een extra draad.
5. Sluit apparaten aan op de zones van het alarmsysteem. Afb. 3 laat zien hoe detectoren aangesloten dienen te worden.
6. Als het alarmsysteem dient te worden aangesloten op het bekabelde LAN-netwerk, sluit de kabel aan op de LAN-poort (afb. 9). Gebruik een kabel die voldoet aan de 100Base-TX standaard met de RJ-45 stekker (dezelfde als voor het aansluiten van de computer op het netwerk).



**Het alarmsysteem kan alleen werken in lokale netwerken (LAN). Deze mag niet direct verbonden worden met publieke netwerken (MAN, WAN). Aansluiting op een publiek netwerk mag alleen op een router of xDSL modem.**

7. Plaats een mini Simkaart in de SIM1-sleuf [HYBRID 128 Plus].
8. Als er twee kaarten dienen te worden gebruikt, plaats dan de tweede mini Simkaart in de SIM2-sleuf [HYBRID 128 Plus].
9. Sluit de voeding aan op de APS-connector.



**Gebruik een 12 VDC voeding van SATEL (bijv. de APS-412 voeding) om het alarmsysteem van stroom te voorzien.**

10. Schakel de voeding in (zet 230 V wisselstroom aan in het circuit waarop de voeding is aangesloten). Het alarmsysteem start op (de led status-indicator begint te knipperen).
11. Gebruik de BE WAVE mobiele app of het BE WAVE Soft programma om het systeem te configureren.
12. Sluit apparaten aan op de uitgangen van het alarmsysteem.
13. Voeg draadloze apparaten toe aan het systeem (gebruik de BE WAVE app / BE WAVE Soft programma).
14. Test het systeem om er zeker van te zijn dat alle apparaten en functies correct werken.

**Hierbij verklaart SATEL sp. z o.o. dat de draadloze apparatuur van het type HYBRID 128 Plus / HYBRID 128 voldoet aan Richtlijn 2014/53/EU. De volledige tekst van de EU conformiteitsverklaring is beschikbaar op het volgende internetadres: [www.satel.pl/ce](http://www.satel.pl/ce)**



## Guida rapida d'installazione

Il manuale completo è disponibile su [www.satel.pl/](http://www.satel.pl/) Scansiona il QR code per accedere alla pagina web e scaricare il manuale.



**Disconnettere l'alimentazione prima di effettuare i collegamenti elettrici.**

### Consigli di installazione

---

- Il dispositivo deve essere installato in un locale chiuso con normali valori di umidità.
- Non installare il dispositivo all'esterno.
- Durante la scelta della posizione di installazione, occorre prendere in considerazione la portata del segnale radio.
- Pareti spesse, divisori in metallo, ecc. possono ridurre la portata del segnale radio.
- La posizione di installazione della centrale deve essere protetta dall'accesso di personale non autorizzato.
- Si consiglia di installare la centrale in un contenitore plastico.
- Non installare il dispositivo in un contenitore metallico.
- La centrale richiede alimentazione 12 V DC. Collegare l'alimentatore al connettore APS (ad es. da alimentatori SATEL APS-412).

### Descrizione della scheda principale

---

Figura 1 mostra la scheda principale della centrale.

- ① cavo dell'antenna.
- ② indicatore LED STATUS.
- ③ pulsante CONNECT - premere per 5 secondi per attivare/disattivare la modalità di access point Wi-Fi.
- ④ pulsante RESET – premere per 5 secondi per ripristinare le impostazioni di fabbrica.
- ⑤ connettore APS per alimentatori SATEL (ad es. APS-412).
- ⑥ slot per la SIM 1 [HYBRID 128 Plus].
- ⑦ slot per la SIM 2 [HYBRID 128 Plus].
- ⑧ SD card (installata di fabbrica).
- ⑨ porta Ethernet.

### Morsettiera

**AUX** - uscita alimentazione +12 V DC.

**COM** - massa.

**A, B** - bus di comunicazione RS

**TMP** - ingresso tamper (NC). Se non utilizzato, collegare il terminale TMP al terminale COM.

**O1...O4**- uscite programmabili di potenza (+12 V DC).

**Z1...Z4**- zone programmabili.

## Installazione in breve

1. Si consiglia la realizzazione di una pianta del luogo da proteggere con la collocazione di tutti gli elementi di sistema.
2. Passare i cavi di collegamento dei dispositivi cablati fino al luogo di installazione della centrale. Per effettuare il collegamento utilizzare conduttori flessibili con sezione 0.5-0.75 mm<sup>2</sup>. Per il bus di comunicazione RS utilizzare un cavo UTP (twistato e non schermato).
3. Installare la centrale nel contenitore. Passare i cavi attraverso l'apertura sulla base e fissare il contenitore della centrale al muro con viti e tasselli.
4. Collegare i dispositivi previsti al bus RS (Fig. 2). La lunghezza del bus non deve essere superiore a 1200 m. All'inizio e alla fine del bus posizionare due resistori da 120 Ω ± 20 %. Collegare i morsetti COM di tutti i dispositivi con un cavo aggiuntivo.
5. Collegare i dispositivi agli ingressi della centrale. La Figura 3 mostra il collegamento dei rilevatori.
6. Se la centrale deve essere collegata alla rete LAN cablata, collegare il cavo alla porta Ethernet. Utilizzare un cavo conforme allo standard 100Base-TX con connettore RJ-45 (un comune cavo di rete per PC).



**La centrale è progettata per operare nelle reti locali (LAN). Non può essere collegata direttamente alla rete pubblica (MAN, WAN). La connessione alla rete pubblica deve avvenire utilizzando un router o un modem xDSL.**

7. Inserire una mini SIM card nello slot SIM1 [HYBRID 128 Plus].
8. Se vengono utilizzate due SIM, inserire la seconda mini SIM card nello slot SIM2 [HYBRID 128 Plus].
9. Collegare l'alimentatore al connettore APS.



**Per alimentare la centrale utilizzare un alimentatore 12 V DC (ad es. APS-412).**

10. Accendere l'alimentatore (alimentare il circuito 230 V AC a cui è collegato l'alimentatore). La centrale si accende (l'indicatore LED STATUS comincia a lampeggiare).
11. Utilizzare l'applicazione mobile oppure il software BE WAVE Soft per configurare il sistema.
12. Collegare i dispositivi previsti alle uscite della centrale.
13. Aggiungere i dispositivi wireless al sistema (nell'applicazione Be Wave / nel software BE WAVE Soft).
14. Testare il sistema per verificare che tutti i dispositivi e le funzioni funzionino correttamente.

**Il fabbricante, SATEL sp. z o.o. dichiara che l'apparecchiatura radio modello HYBRID 128 Plus / HYBRID 128 è conforme alla direttiva 2014/53/EU. Il testo completo della dichiarazione di conformità UE è disponibile alla seguente pagina web:  
[www.satel.pl/ce](http://www.satel.pl/ce)**

ES

## Guía rápida de instalación

El manual completo está disponible en el sitio web [www.satel.pl](http://www.satel.pl). Escanea el código QR para pasar a nuestro sitio web y descargar el manual.



Todas las conexiones eléctricas deben realizarse con la alimentación desconectada.

### Instrucciones de instalación

- La central debe instalarse en los espacios cerrados con humedad del aire estándar.
- No instales la central en el exterior.
- Eligiendo el lugar de montaje, hay que tener en cuenta la cobertura de la comunicación de radio.
- Los muros gruesos, las paredes de metal etc., reducen el alcance de la señal de radio.
- Hay que garantizar que la central esté protegida contra el acceso de las personas no autorizadas.
- Se recomienda el montaje de la central en la caja de plástico.
- No instales la central en una caja de metal.
- La central requiere la alimentación de 12 V DC. Conecta la fuente de alimentación con el conector APS (por ejemplo, con la fuente de alimentación APS-412 de SATEL).

### Descripción de la placa principal

La figura 1 muestra la placa principal de la central.

- ① cable de la antena.
- ② indicador LED STATUS.
- ③ botón CONNECT: presionar y mantener presionado durante 5 segundos para activar/desactivar el modo de punto de acceso Wi-Fi.
- ④ botón RESET: presionar y mantener presionado durante 5 segundos para restablecer los ajustes de fábrica.
- ⑤ conector APS para conectar la fuente de alimentación de SATEL (p. ej., APS-412).
- ⑥ ranura SIM1 para instalar la primera tarjeta SIM [HYBRID 128 Plus].
- ⑦ ranura SIM2 para instalar la segunda tarjeta SIM [HYBRID 128 Plus].
- ⑧ tarjeta de memoria SD (montada por defecto).
- ⑨ conector para conectar el cable de la red LAN.

### Descripción de terminales

**AUX** : salida de alimentación de +12 V DC.

**COM** : masa.

**A, B** : bus de comunicación RS.

**TMP** : entrada de sabotaje (NC). Si con la entrada no debe conectarse el contacto de sabotaje de la caja, conecta el terminal TMP con el terminal COM.

**O1...O4**: salidas programables de corriente alta (+12 V DC).

**Z1...Z4**: zonas programables.

## Instalación en versión abreviada

1. Antes de proceder a la instalación dibuja el plan de la edificación y coloca en el plan todos los dispositivos que formarán parte del sistema.
2. Conduce los cables al lugar de montaje de la central para conectar los dispositivos alámbricos. Para conectar los dispositivos con los terminales por tornillo usa los cables flexibles de 0,5-0,75 mm<sup>2</sup> de sección. En caso del bus de comunicación RS usa el cable UTP (un cable de par trenzado no apantallado).
3. Instala la central en la caja. Introduce los cables dentro de la caja y fija la caja de la central en la pared por medio de tacos y tornillos de fijación.
4. Conecta los dispositivos de bus con el bus de comunicación RS (fig. 2). La longitud del bus no debe superar 1200 metros. Al principio y al final del bus deben colocarse las resistencias de 120  $\Omega \pm 20 \%$ . Conecta los terminales COM de todos los dispositivos conectados con el bus por medio de un cable adicional.
5. Conecta los dispositivos con las zonas de la central. La figura 3 muestra las formas de conexión de los detectores.
6. Si la central debe estar conectada con la red alámbrica LAN, conecta el cable con el conector LAN. Usa el cable que cumple el estándar 100Base-TX con el conector RJ-45 (idéntico al que se usa para conectar el ordenador con la red).



**La central puede funcionar exclusivamente en las redes locales (LAN). No puede conectarse directamente con la red pública (MAN, WAN). La conexión con la red pública debe realizarse por medio del router o módem xDSL.**

7. Inserta la tarjeta mini SIM en la ranura marcada como SIM1 [HYBRID 128 Plus].
8. Si deseas usar dos tarjetas SIM, mete la segunda tarjeta mini SIM en la ranura marcada como SIM2 [HYBRID 128 Plus].
9. Conecta la fuente de alimentación con el conector APS.



**Para alimentar la central usa la fuente de alimentación de 12 V DC de SATEL (p. ej., la fuente de alimentación APS-412).**

10. Activa la fuente de alimentación (activa la alimentación de 230 V AC en el circuito al cual está conectada la fuente de alimentación). La central se activará (el indicador LED STATUS empezará a parpadear).
11. Usa la aplicación móvil Be Wave o el programa BE WAVE Soft para configurar el sistema.
12. Conecta los dispositivos con las salidas de la central.
13. Agrega los dispositivos inalámbricos al sistema (usa la aplicación Be Wave o en el programa BE WAVE Soft).
14. Realiza la prueba del sistema para asegurarte de que todos los dispositivos y las funciones funcionan correctamente.

**Por la presente, SATEL sp. z o.o. declara que el tipo de equipo radioeléctrico HYBRID 128 Plus / HYBRID 128 es conforme con la Directiva 2014/53/UE. El texto completo de la declaración UE de conformidad está disponible en la dirección Internet siguiente: [www.satel.pl/ce](http://www.satel.pl/ce)**

HU

## Gyorstelepítési útmutató

A teljes kézikönyv elérhető a [www.satel.pl](http://www.satel.pl) oldalon. A QR-kód beszkenyelésével lépjen be weboldalunkra, és töltsse le a kézikönyvet.

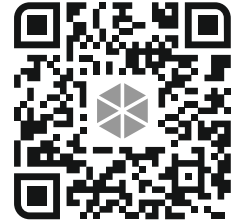

**Az elektromos csatlakozások elvégzése előtt válassza le az eszközt az áramellátásról.**

### Tippek a telepítéshez

- A központot beltéri, normál páratartalmú helyiségben kell felszerelni.
- Ne szerelje a központot kültérre.
- A telepítési hely kiválasztásakor vegye figyelembe a rádiós hatótávolságot.
- A vastag falak, fém válaszfalak stb. csökkentik a rádiójel hatótávolságát.
- A központot meg kell védeni a jogosulatlan hozzáféréstől.
- A központot célszerű műanyag burkolatba szerelni.
- Ne szerelje a központot fémházba.
- A központ 12 VDC tápellátást igényel. Csatlakoztassa a tápegységet az APS-csatlakozóhoz (pl. a SATEL APS-412 tápegységéhez).

### Az alaplap leírása

Az 1. ábra a központ alaplapját mutatja.

- ① antennakábel.
- ② LED állapotjelző.
- ③ CONNECT gomb – tartsa lenyomva 5 másodpercig a WiFi hozzáférési pont mód be- vagy kikapcsolásához.
- ④ RESET gomb – tartsa lenyomva 5 másodpercig a gyári beállítások visszaállításához.
- ⑤ APS-csatlakozó a SATEL tápegység (pl. APS-412) csatlakoztatásához.
- ⑥ SIM1-nyílás az első SIM-kártya behelyezéséhez [HYBRID 128 Plus].
- ⑦ SIM2-nyílás a második SIM-kártya behelyezéséhez [HYBRID 128 Plus].
- ⑧ SD-kártya (gyárilag behelyezve).
- ⑨ LAN-kábelcsatlakozó.

### A csatlakozók leírása

**AUX** - +12 VDC tápfeszültség-kimenet.

**COM** - közös föld.

**A, B** - RS kommunikációs busz.

**TMP** - szabotázsbemenet (NC). Ha a burkolat-szabotázskapcsolót nem kívánja a bemenethez csatlakoztatni, akkor a TMP-kapcsot csatlakoztassa a COM-kapocshoz.

**O1...O4**- programozható nagyáramú kimenetek (+12 VDC).

**Z1...Z4** - programozható zónák.

## A telepítés rövid összefoglalása

1. A telepítés megkezdése előtt készítsen alaprajzot a helyiségről, és jelölje meg rajta a tervezett rendszer összes elemét.
2. Készítse elő a vezetékes eszközök csatlakoztatásához szükséges kábeleket, és vezesse azokat a központ felszerelési helyéig. Az eszközök csavaros kapcsokhoz való csatlakoztatásához használjon 0,5–0,75 mm<sup>2</sup> keresztmetszetű, sodrott erekkel rendelkező vezetékeket. Az RS kommunikációs buszhoz használjon UTP-kábelt (árnyékolatlan, csavart érpáras).
3. Szerelje be a központot a burkolatba. Vezesse át a kábeleket a központ burkolatán belül, majd rögzítse a burkolatot a falhoz csavarokkal és tiplikkel.
4. Csatlakoztassa a buszeszközöket az RS-buszhoz (2. ábra). A busz hossza nem haladhatja meg az 1200 métert. Helyezzen el 120 Ω ± 20% ellenállásokat a busz mindkét végére. Csatlakoztassa a buszon lévő összes eszköz COM-kapcsát egy kiegészítő vezetékkel.
5. Csatlakoztassa az eszközöket a központ zónáihoz. A 3. ábra bemutatja az érzékelők csatlakoztatásának módját.
6. Ha a központot vezetékes LAN-hálózathoz kívánja csatlakoztatni, csatlakoztassa a kábelt a LAN-porthoz. Használjon 100Base-TX szabványnak megfelelő, RJ45-csatlakozóval ellátott kábelt (ugyanolyan, mint a számítógép hálózati csatlakoztatásához).



**A központ kizárólag helyi hálózatokon (LAN) működik. Nem szabad közvetlenül a nyilvános számítógépes hálózathoz (MAN, WAN) csatlakoztatni. A nyilvános hálózathoz való csatlakozáshoz használjon routert vagy xDSL modemet.**

7. Helyezzen be egy mini SIM-kártyát a SIM1 nyílásba [HYBRID 128 Plus].
8. Ha két SIM-kártyát szeretne használni, helyezze be a második mini SIM-kártyát a SIM2 nyílásba [HYBRID 128 Plus].
9. Csatlakoztassa a tápegységet az APS-csatlakozóhoz.



**A központ áramellátásához használjon SATEL 12 VDC-s tápegységet (pl. az APS-412 tápegységet).**

10. Kapcsolja be a tápegységet (kapcsolja be a 230 V-os váltakozó áramot abban az áramkörben, amelyhez a tápegység csatlakozik). A központ elindul (a LED-es állapotjelző villogni kezd).
11. A rendszer beállításához használja a BE WAVE mobilalkalmazást vagy a BE WAVE Soft programot.
12. Csatlakoztassa az eszközöket a központ kimeneteihez.
13. Adja hozzá a vezeték nélküli eszközöket a rendszerhez (a BE WAVE alkalmazás vagy a BE WAVE Soft program segítségével).
14. Tesztelje a rendszert, hogy megbizonyosodjon arról, hogy minden eszköz és funkció megfelelően működik-e.

**A SATEL sp. z o.o. ezúton kijelenti, hogy a HYBRID 128 Plus / HYBRID 128 típusú rádiós eszköz megfelel a 2014/53/EU irányelvnek. Az EU-megfelelőségi nyilatkozat teljes szövege a következő oldalon érhető el: [www.satel.pl/ce](http://www.satel.pl/ce)**

CZ

## Rychlý instalační manuál

Kompletní manuál je k dispozici na adrese [www.satel.pl](http://www.satel.pl).  
Naskenujte QR kód, abyste se dostali na naše webové stránky  
a stáhli si manuál.

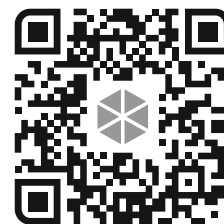

Před prováděním jakýchkoli elektrických zapojení odpojte napájení.

### Tipy pro montáž

---

- Ústředna by měla být namontována v interiéru, v prostorech s normální vlhkostí vzduchu.
- Ústřednu nemontujte venku.
- Při výběru místa montáže zohledněte dosah rádiového signálu.
- Silné stěny, kovové bloky atd. dosah rádiového signálu omezují.
- Ústředna musí být chráněna před neoprávněným přístupem.
- Doporučuje se montáž ústředny do plastového krytu.
- Nemontujte ústřednu do kovové skříně.
- Ústředna vyžaduje napájení 12 VDC. Připojte napájecí zdroj ke konektoru APS (např. napájecí zdroj APS-412 od firmy SATEL).

### Popis desky elektroniky

---

Obrázek 1 zobrazuje desku elektroniky ústředny.

- ① Kabel antény.
- ② LED kontrolka stavu.
- ③ Tlačítko CONNECT – přidržte jej po dobu 5 sekund, abyste spustili nebo vypnuli režim přístupového bodu Wi-Fi.
- ④ Tlačítko RESET – přidržte jej po dobu 5 sekund, pro obnovu továrního nastavení.
- ⑤ Konektor APS pro připojení napájecího zdroje SATEL (např. APS-412).
- ⑥ Slot SIM1 pro vložení první SIM karty [HYBRID 128 Plus].
- ⑦ Slot SIM2 pro vložení první SIM karty [HYBRID 128 Plus].
- ⑧ Paměťová SD karta (z výroby vložená).
- ⑨ Port LAN kabelu.

### Popis svorek

**+12V** - napájecí výstup 12 VDC.

**COM** - společná zem.

**A, B** - komunikační sběrnice RS.

**TMP** - tamper vstup (NC). Pokud se tamper spínač krytu nebude připojovat k tomuto vstupu, propojte svorku TMP se svorkou COM.

**O1...O4**- programovatelné vysoko proudové výstupy (+12 VDC).

**Z1...Z4**- programovatelné zóny.

## Montáž ve zkratce

1. Před zahájením montáže si vypracujte plán prostor a vyznačte na něm všechna zařízení, která mají být do systému zahrnuta.
2. Připravte kabely pro připojení drátových zařízení a přiveďte je k místu montáže ústředny. K připojení zařízení ke šroubovým svorkám použijte ohebné vodiče s průřezem 0,5-0,75 mm<sup>2</sup>. Pro komunikační sběrnici RS použijte kabel UTP (nestíněná kroucená dvojlinka).
3. Namontujte ústřednu do krytu. Provedte kabely dovnitř krytu ústředny a kryt připevněte ke zdi pomocí šroubů a hmoždinek.
4. Připojte sběrnice zařízení ke sběrnici RS (obr. 2). Délka sběrnice nesmí přesáhnout 1200 metrů. Na oba konce sběrnice umístěte 120 Ω ± 20% rezistory. Propojte svorky COM všech zařízení na sběrnici pomocí dalšího vodiče.
5. Připojte zařízení k zónám ústředny. Obrázek 3 ukazuje, jak připojit detektory.
6. Pokud má být ústředna připojena k drátové síti LAN, připojte kabel k portu LAN. Použijte kabel vyhovující standardu 100Base-TX s konektorem RJ-45 (stejný jako pro připojení počítače k síti).



**Ústřednu lze používat pouze v lokální síti (LAN). Nesmí být připojena přímo k veřejné počítačové síti (MAN, WAN). Pro připojení k veřejné síti použijte router nebo xDSL modem.**

7. Vložte mini SIM kartu do slotu SIM1 [HYBRID 128 Plus].
8. Pokud chcete používat dvě SIM karty, vložte druhou mini SIM kartu do slotu SIM2 [HYBRID 128 Plus].
9. Připojte napájecí zdroj ke konektoru APS.



**K napájení ústředny použijte napájecí zdroj 12 VDC od firmy SATEL (např. napájecí zdroj APS-412).**

10. Zapněte napájecí zdroj (zapněte napájení 230 VAC v obvodu, ke kterému je napájecí zdroj připojen). Ústředna se spustí (LED kontrolka STATUS začne blikat).
11. Ke konfiguraci systému použijte mobilní aplikaci Be Wave nebo program BE WAVE Soft.
12. Připojte zařízení k výstupům ústředny.
13. Přidejte do systému bezdrátová zařízení (použijte aplikaci Be Wave / program BE WAVE Soft).
14. Otestujte systém, abyste se ujistili, že všechna zařízení a funkce fungují správně.

**Společnost SATEL sp. z o.o. tímto prohlašuje, že rádiové zařízení typu HYBRID 128 Plus / HYBRID 128 je v souladu se směrnicí 2014/53/EU. Úplné znění EU prohlášení o shodě je k dispozici na této internetové adrese: [www.satel.pl/ce](http://www.satel.pl/ce)**

SK

## Skrátená inštalačná príručka

Úplná príručka je dostupná na stránke [www.satel.pl](http://www.satel.pl). Po naskenovaní QR kódu nastane prechod na našu internetovú stránku, z ktorej bude možné stiahnuť úplnú príručku.

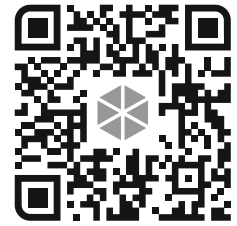

Všetky elektrické prepojenia treba vykonávať pri vypnutom napájaní.

### Zásady inštalácie

- Ústredňa musí byť inštalovaná v uzatvorených miestnostiach s normálnou vlhkosťou ovzdušia.
- Ústredňa sa nesmie inštalovať do exteriéru.
- Pri výbere miesta inštalácie treba zohľadniť dosah rádiovkej komunikácie.
- Hrubé múry, kovové platne a pod. znižujú dosah rádiového signálu.
- Treba zaistiť ochranu ústredne pred prístupom nepovolovaných osôb.
- Odporúča sa montáž ústredne do plastovej skrinky.
- Ústredňa sa nesmie inštalovať do kovovej skrinky.
- Ústredňa vyžaduje napájanie 12 V DC. Pripojiť zdroj na konektor APS (zdroj firmy SATEL napr. APS-412).

### Popis hlavnej dosky

Obrázok 1 zobrazuje hlavnú dosku ústredne.

- 1 kábel antény.
- 2 LED-ka STATUS.
- 3 tlačidlo CONNECT – stlačiť a podržať na 5 sekúnd, na zapnutie / vypnutie režimu prístupového bodu Wi-Fi.
- 4 tlačidlo RESET – stlačiť a podržať na 5 sekúnd, na návrat továrenských nastavení.
- 5 konektor APS na pripojenie zdroja firmy SATEL (napr. APS-412).
- 6 konektor SIM1 na vloženie prvej karty SIM [HYBRID 128 Plus].
- 7 konektor SIM2 na vloženie druhej karty SIM [HYBRID 128 Plus].
- 8 pamäťová karta SD (dodávaná továrensky).
- 9 konektor na pripojenie kábla siete LAN.

### Popis svoriek

**AUX** - výstup napájania +12V DC.

**COM** - zem.

**A, B** - komunikačná zbernica RS.

**TMP** - sabotážny vstup (NC). Ak na vstup nemá byť pripojený sabotážny kontakt skrinky, treba svorku TMP prepojiť so svorkou COM.

**O1...O4**- programovateľné vysokoprúdové výstupy (+12 V DC).

**Z1...Z4**- programovateľné vstupy.

## Inštalácia v skratke

1. Pred začatím inštalácie treba pripraviť mapu objektu a umiestniť na nej všetky zariadenia, ktoré majú byť v systéme.
2. Na miesto montáže ústredne treba pritiahnúť káble na pripojenie drôtových zariadení. Na pripojenie zariadení na svorky treba použiť vodiče s prierezom 0,5-0,75 mm<sup>2</sup>. V prípade komunikačnej zbernice RS treba použiť kábel UTP (netienené krútené páry).
3. Namontovať ústredňu do skrinky. Do vnútra skrinky pritiahnúť káble a pomocou hmoždiniek a skrutiek uchytiť skrinku na stenu.
4. Pripojiť zbernicové zariadenia na zbernicu RS (obr. 2). Dĺžka zbernice nesmie prekročiť 1200 metrov. Na začiatku a konci zbernice treba umiestniť rezistory 120 Ω ± 20 %. Svorky COM všetkých zariadení pripojených na zbernicu treba prepojiť dodatočným vodičom.
5. Pripojiť zariadenia na vstupy ústredne. Obrázok 3 zobrazuje spôsoby pripojenia detektorov.
6. Ak má byť ústredňa pripojená na drôtovú sieť LAN, pripojiť kábel na konektor LAN. Treba použiť kábel zhodný so štandardom 100Base-TX s konektorom RJ-45 (rovnaký, ako na pripojenie počítača do siete).



**Ústredňa môže pracovať iba v lokálnych počítačových sieťach (LAN). Nemôže byť pripájaná priamo na verejnú počítačovú sieť (MAN, WAN). Pripojenie na verejnú sieť treba realizovať prostredníctvom routera alebo modemu xDSL.**

7. Vložiť kartu mini SIM do konektora označeného SIM1 [HYBRID 128 Plus].
8. Ak majú byť používané dve karty SIM, vložiť druhú kartu mini SIM do konektora označeného SIM2 [HYBRID 128 Plus].
9. Pripojiť zdroj na konektor APS.



**Na napájanie ústredne treba použiť zdroj 12 V DC firmy SATEL (napr. zdroj APS-412).**

10. Zapnúť zdroj (zapnúť napájanie v obvode 230 V AC, na ktorý je pripojený zdroj). Ústredňa sa spustí (LED-ka STATUS začne blikať).
11. Použiť mobilnú aplikáciu Be Wave alebo program BE WAVE Soft, na nakonfigurovanie systému.
12. Pripojiť zariadenia na výstupy ústredne.
13. Pridať bezdrôtové zariadenia do systému (použiť aplikáciu Be Wave / program BE WAVE Soft).
14. Otestovať systém na skontrolovanie, či všetky zariadenia a funkcie pracujú správne.

**SATEL sp. z o.o. . deklaruje, že typ rádiového zariadenia HYBRID 128 Plus / HYBRID 128 je zhodný s požiadavkami nariadenia 2014/53/EU. Úplný text vyhlásenia o zhode je dostupný na adrese: [www.satel.pl/ce](http://www.satel.pl/ce)**

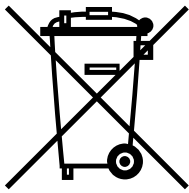

## PL

Po zakończeniu eksploatacji urządzenia, nie wolno go wyrzucać razem z innymi odpadami z gospodarstwa domowego. Zużyty sprzęt elektroniczny należy przekazać do wyznaczonego punktu zbiórki. Informacje o najbliższym punkcie zbiórki można uzyskać u władz lokalnych. Odpowiednia utylizacja urządzenia pozwala chronić środowisko i zasoby naturalne. Nieprawidłowa utylizacja urządzenia zagrożona jest karami.

## EN

When no longer in use, this device may not be discarded with household waste. Electronic equipment should be delivered to a specialized waste collection center. For information on the nearest waste collection center, please contact your local authorities. Help to protect the environment and natural resources by sustainable recycling of this device. Improper disposal of electronic waste is subject to fines.