

LUNA TH01

Halterung

4071781

lunaIP



- 3-axiale Gehäusehalterung

Farbe	weiß
Material	Aluminium
Abmessungen	115 x 98,8 x 115 mm (B x H x T)
Gewicht	500 g
Tragkraft	6.000 g

Die Gehäusehalterung dient zur Befestigung der Kamera auf einer ebenen Fläche. Sie läßt sich in 3 Ebenen justieren.

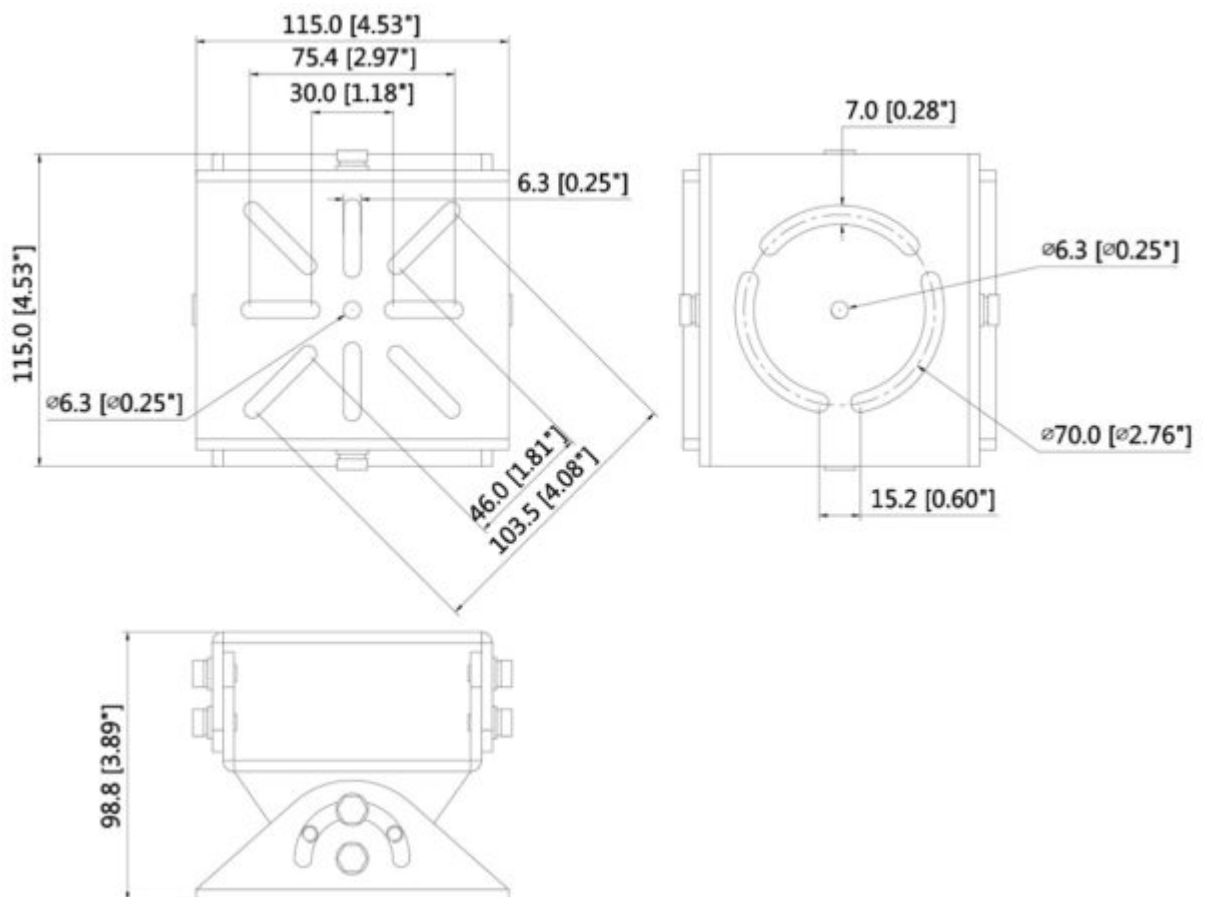

Abmessungen

TECHNISCHES DATENBLATT